



als stationäres oder mobiles Sägewerk



## Technische Daten Standardausstattung

### HAUPTMOTOR

11 / 15 / 18,5 kW Elektromotor 400 V / 32 A / 16A (Hydraulik)

38 PS Benzinmotor

25 PS Dieselmotor

### SCHNITTKAPAZITÄT

Max. Stamm-Ø 100 cm

Schnittlänge  
4,8 m (S Bett)  
6,1 m (M Bett)  
8,4 m (L Bett)

Max. Schnittweite 84 cm

Max. Kantholzbreite 72 cm

Durchlass über dem Sägeband 35 cm

Schnittstärkenrechner SW10 / PLC / Accuset

Höhenverstellung elektrisch

Vorschub Sägekopf elektrisch

Bandführungsarm elektrisch

Bandschmierung LubeMizer

Bandspannsystem mit Manometer

Späneausgang 100 mm Ø

### SÄGEBAND

Länge 4330 mm

Breite 32 / 38 mm

Stärke 1,14 mm

Bandlaufräder 483 mm Ø aus Gusseisen mit Riemen

Konstruktion Selbsttragender Rahmen mit einseitig geführtem Sägekopf

### STAMMHANTIERUNG

3 Seitenstützen  
Zentralklemme mit Doppelgleitstange (für Elektro-Modelle)  
Stammwender  
Ausgleichsrollen (M-Bett 2, L-Bett 3)  
Ladearm

Prüfstandard CE-zertifiziert

Farbe Orange: RAL 2001; Tiefschwarz: RAL 9005

## Zusätzliche Ausstattung

Sägebett-Verlängerungen um 0,5 m / 0,9 m / 1,8 m

Manuelle oder hydraulische Verlängerungen um 3,6 m / 7,2 m

A-Bettschienen

Vorschneider

stationäres Bedienpult

Fahrgestell

Runterziehklemmen

Zusätzliche Bettschiene

Angetriebene Ausgleichsrollen

Abdeckplane

Wendehaken

Sägebänder

## Aufbaumaße der stationären Sägen mit E-Motor

S-Sägebett L / B / H 6,3 m 2,7 m 2,4 m

M-Sägebett L / B / H 7,6 m 2,7 m 2,4 m

L-Sägebett L / B / H 9,9 m 2,7 m 2,4 m

## Transportmaße für mobile Sägewerke

S-Sägebett L / B / H 7,3 m / 2,3 m / 2,3 m

M-Sägebett L / B / H 8,6 m / 2,3 m / 2,3 m

L-Sägebett L / B / H 10,9 m / 2,3 m / 2,3 m

Gewicht der Säge bis 2.600 kg je nach Ausstattung

Führerschein für Anhänger ja

Bremse gebremst

Straßenverkehrszulassung inklusive

# LT40 WIDE

mit Hydraulik

Datenblatt 2/2

Wood-Mizer®

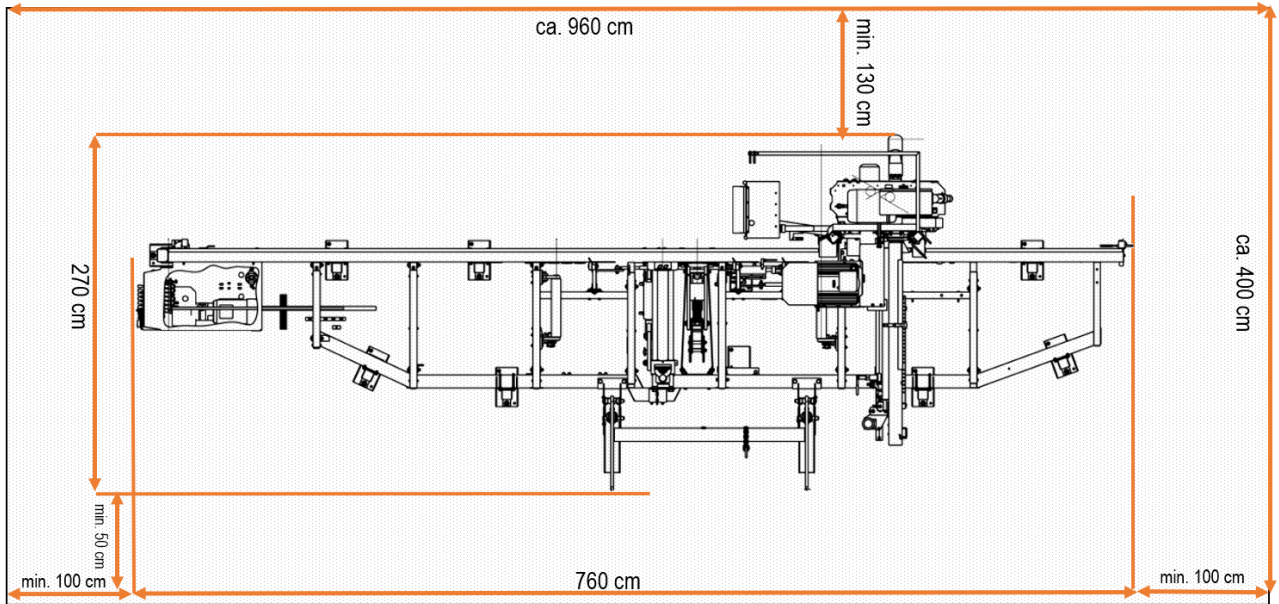

↑ Bereich zum Beladen der Säge mit einkalkulieren! ↑

