

Segmentbettsäge



Technische Daten Standardausstattung

HAUPTMOTOR

7,5 kW Elektromotor

AKKU-SET

Anzahl der Akkus 4

Anzahl Akku-Steckplätze 6

Akkulaufzeit 4-5 h mit 4 Akkus
bis zu 8 h mit 6 Akkus

Ladezeit 4 Akkus ca. 4h / 6 Akkus ca. 6h

Akkutyp Lithium-ion

Max. Stamm-Ø 90 cm

Schnittlänge 5,4 m

Max. Schnittweite 88 cm

Max. Kantholzbreite 82 cm

Durchlass über dem Sägeband 27 cm

Schnittstärkenrechner SW-B

Höhenverstellung elektrisch

Vorschub Sägekopf elektrisch mit Leistungsanpassung

Bandführungsarm manuell

Bandschmierung manuelles Ventil

Bandspannsystem mit Manometer

Späneausgang 101,6 mm Ø

SÄGEBAND

Länge 4470 mm

Breite 32 mm

Stärke 1,14 mm

Bandlaufräder 483 mm Ø aus Gusseisen mit Riemen

Konstruktion Segmentbett mit einseitig geführtem Sägekopf

STAMMHANTIERUNG

Manuell Standard-Sägebett (3 Segmente je 1,95 m) feinjustierbare Füße, 6 Seitenstützen, 3 manuelle Stammklemmen, Ausgleichkeil, Stammklemmkegel

Prüfstandard CE-zertifiziert

Farbe Orange: RAL 2001; Tiefschwarz: RAL 9005



Zusätzliche Ausstattung

Bettverlängerungen je 1,95 m

Kurbelstammausgleicher

Stammladerampen

Edelstahllaufplatten für Bettschienen

Wendehaken

Abdeckplane

Sägebänder

Segmentbettsäge

Maße / Gewichte (cm & kg) für den Transport

	Länge	Breite	Höhe	Gewicht
Maschine	235	110	215	950
Bettverlängerung 1,95 m	200	110	40	110

Empfohlene Aufstellmaße

Maschine L / B / H	9,2 m	4,0 m	2,5 m
Abstand der Füße innerhalb eines Segmentes			120 cm
Abstand der Füße zwischen zwei Segmenten			73 cm
Abstand der Füße in der Breite			97 cm



LT15WIDE Akku-Säge mit 3 Segmenten

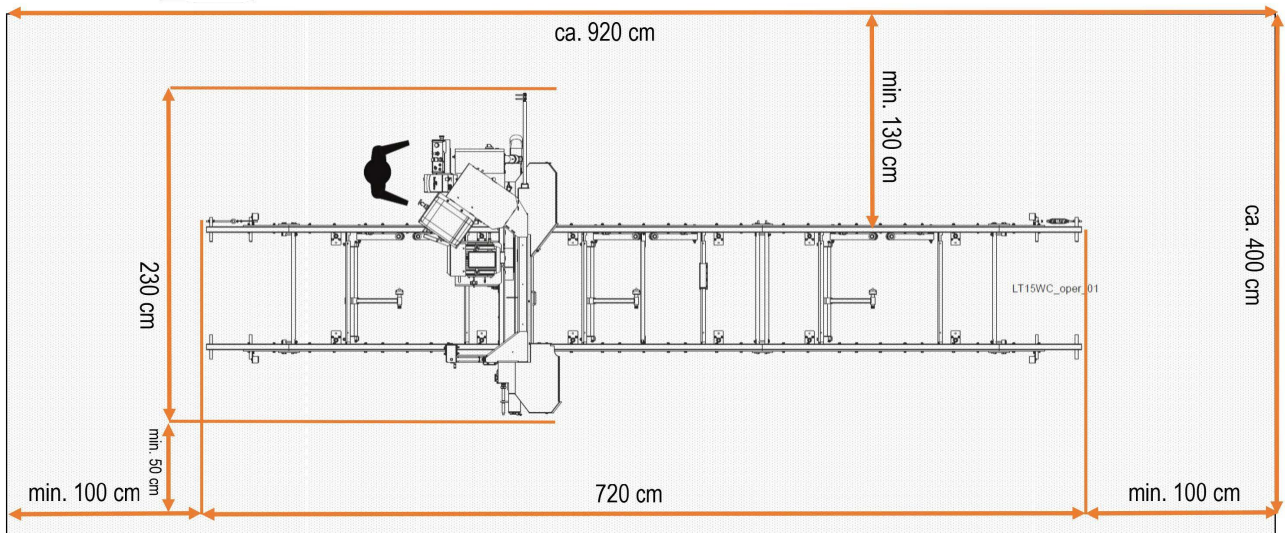

↑ Bereich zum Beladen der Säge mit einkalkulieren! ↑

LT15WIDE Akku-Säge mit 3 Segmenten von je 1,95 m Länge. Diese Maschine kann unbegrenzt verlängert werden.

