



### Technische Daten Standardausstattung

<b>HAUPTMOTOR</b>	
4 kW Elektromotor	400 V
9 PS Benzinmotor	
<b>SCHNITTKAPAZITÄT</b>	
Max. Stamm-Ø	66 cm
Schnittlänge	3,2 m
Max. Schnittweite	60 cm
Max. Kantholzbreite	55 cm
Durchlass über dem Sägeband	20 cm
Höhenverstellung	manuell mit einer Handkurbel
Vorschub Sägekopf	manuell durch Schieben
Bandführungsarm	fest verbaut
Bandschmierung	manuelles Ventil
Bandspannsystem	mit Markierung
Späneauswurf	105 mm Ø
<b>SÄGEBAND</b>	
Länge	3330 mm
Breite	32 mm
Stärke	1,07 mm
Bandlaufrad	400 mm Ø aus Gusseisen mit Riemen
Konstruktion	Segmentbett mit zweiseitig geführtem Sägekopf
<b>LIEFERUMFANG</b>	
Manuell	Standard Sägebett (3 Segmente je 1,33 m) 4 Seitenstützen zum Stecken (2 lange & 2 kurze), 1 manuelle Stammklemme, Ausgleichskeil, Stammklemmkegel
Prüfstandard	CE zertifiziert
Farbe	Orange: RAL 2001; Tiefschwarz: RAL 9005

### Maße/Gewichte (cm & kg) für den Transport

	Länge	Breite	Höhe	Gewicht
Maschine Standardausstattung	170	65	120	480
Bettverlängerung 1,33 m auf Palette	140	80	40	50



### Zusätzliche Ausstattung

Bettverlängerungen je 1,33 m

Abdeckplane

Stammladerampen

Wendehaken

Sägebänder

Verstellbare Füße

### Empfohlene Aufstellmaße

	Länge	Breite	Höhe
Maschine in der Standardausstattung	6,78 m	3,5 m	2,0 m

Hier dargestellt die LX50START in Standardausstattung mit einer Schnittlänge von 3,2 m (3 Segmente von je 1,33 m Länge). Die Maschine kann unbegrenzt verlängert werden. In der Standardausstattung wird das Sägebett auf Balken montiert. Verstellbare FüÙe sind bei diesem Modell als Zubehör erhältlich.

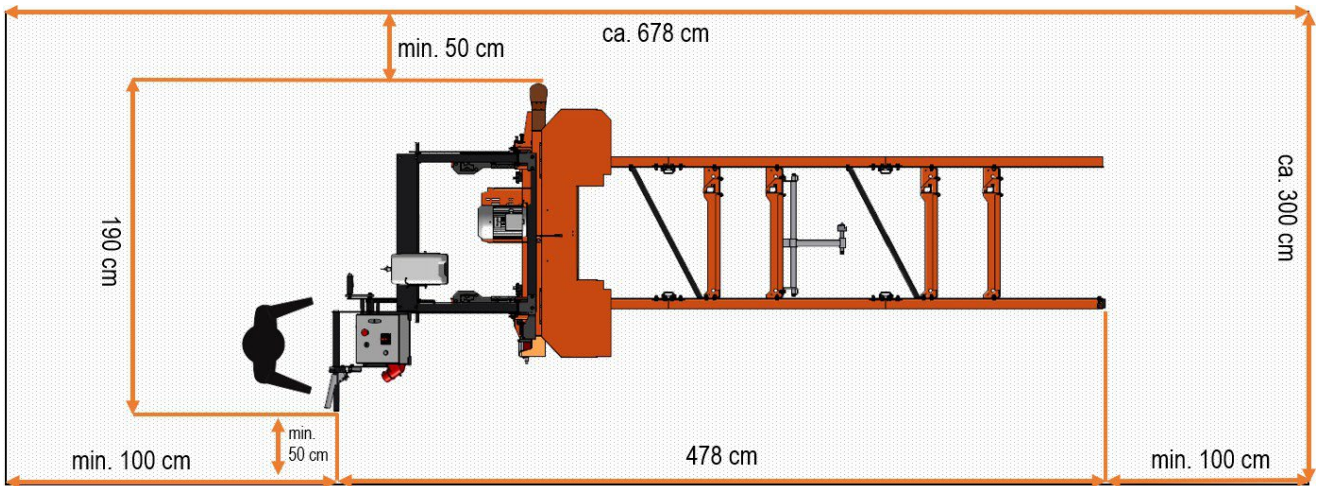

↑ Bereich zum Beladen der Säge mit einkalkulieren! ↑

