

# HANDBUCH 135PL ANLEITUNG ZUR MONTAGE DES VORSCHUBSYSTEMS AN SÄGEN DES TYPUS LT15AC REV.F1.00

 **WARNUNG!** Vor dem Ausführen von Servicearbeiten am Bedienpult, muss der Zündschlüssel auf "0" gedreht werden. Den Hauptschalter auf dem Bedienpult auf "0" stellen und das Stromversorgungskabel trennen.

Für die Montage des Vorschubsystems (Teile-Nr. **500860**) an Sägen des Typs LT15AC Rev. F1.00 mit manuellem Vorschubsystem, hergestellt ab 28. September 2009 müssen folgende Schritte ausgeführt werden:

1. Die untere Schutzvorrichtung demontieren.

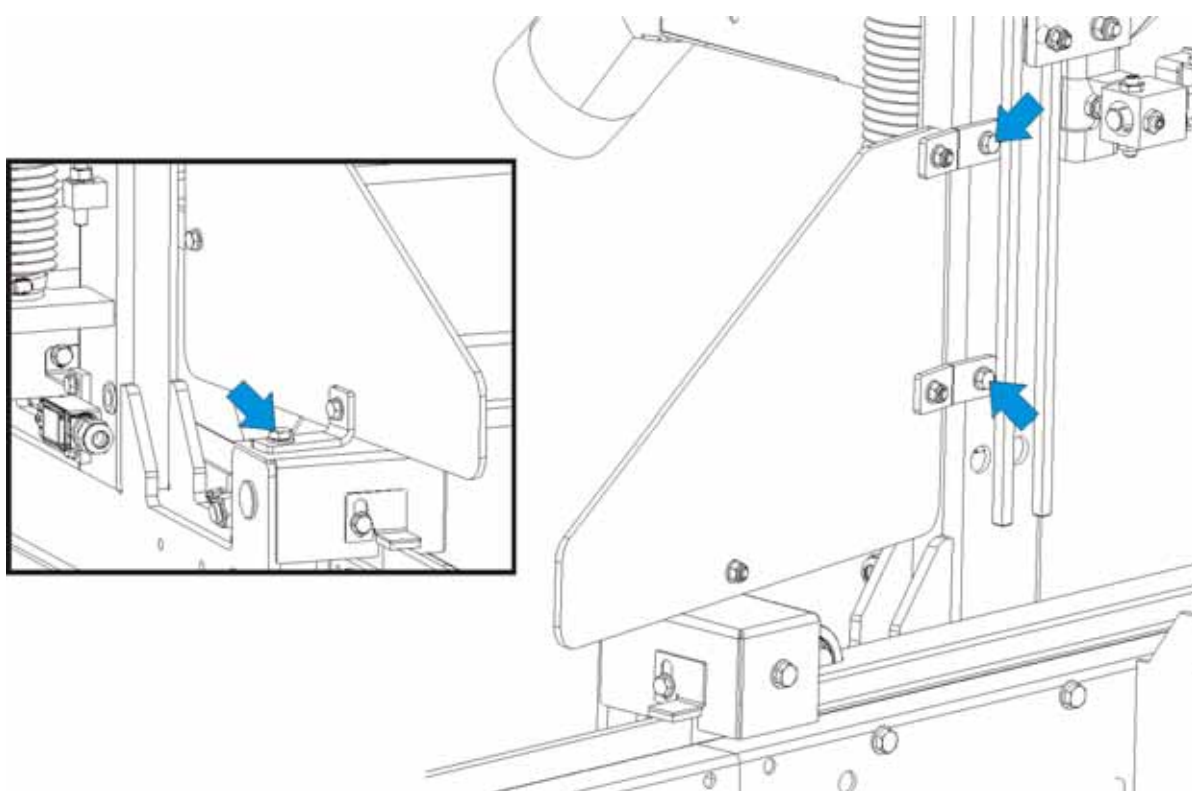

2. Die mittlere Schienenabdeckung mit Filzstreifen demontieren.

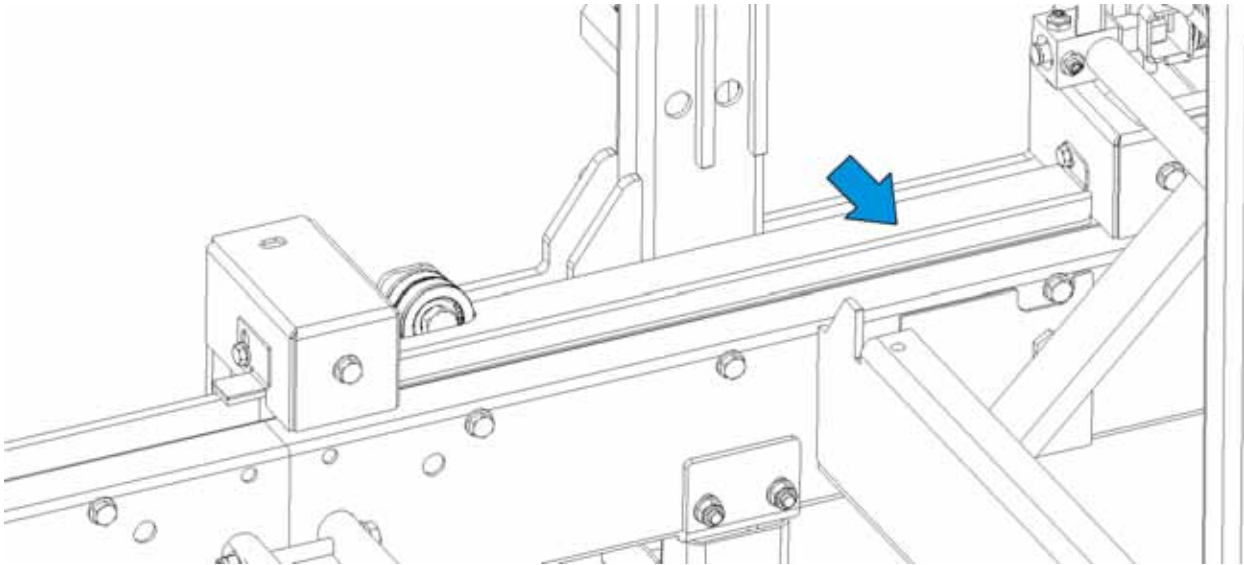

3. Den Zug abnehmen und die vorderen und hinteren Zughalterungen demontieren.

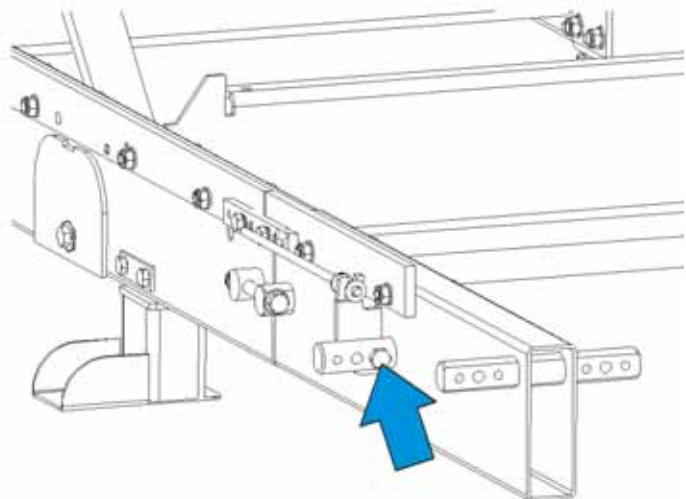
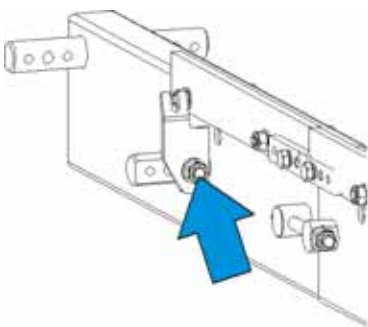

4. Die Vorschubwinde mit Kurbel sowie die Halterung des Vorschubsystems demontieren.

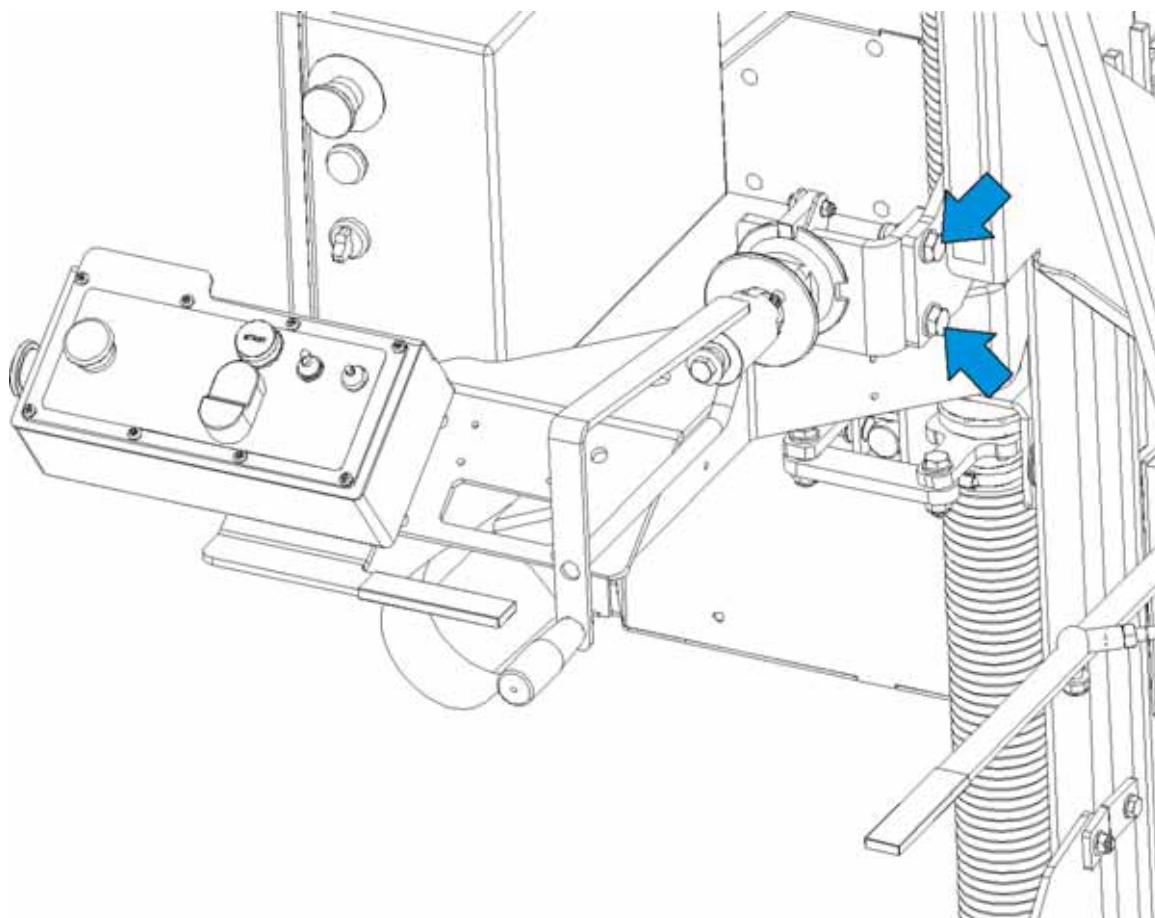

5. Die Baugruppe mit den Keilnutrollen demontieren.

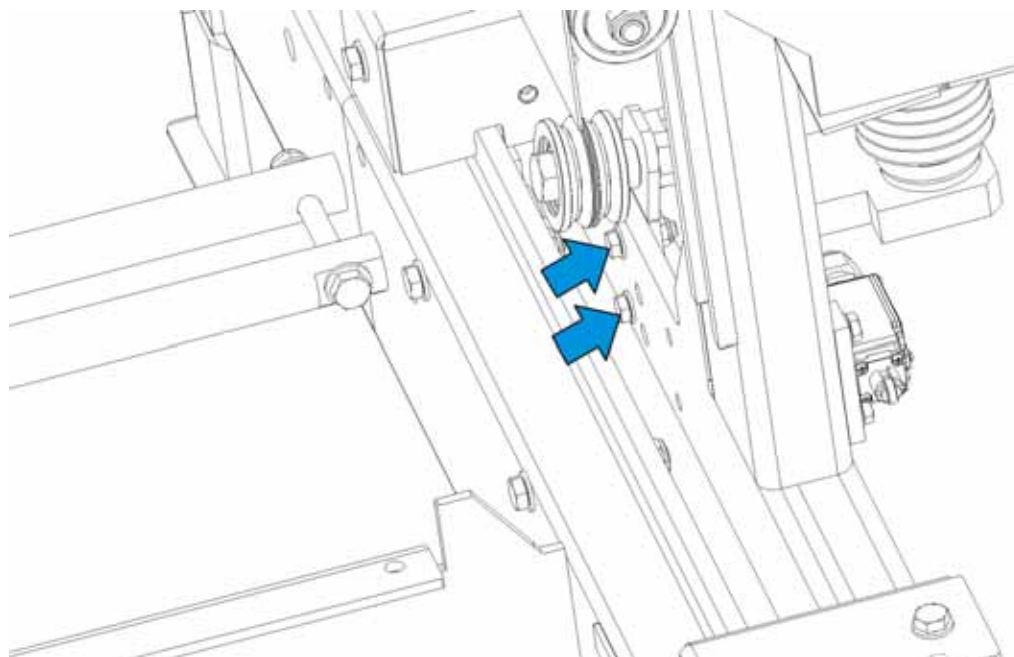

6. Das Frontpanel vom Bedienpult abschrauben. Vor/Zurück-Joystick und Drehschalter für die Vorschubgeschwindigkeit einsetzen. Die elektrischen Anschlüsse wie im Schaltplan am Ende dieser Anleitung verbinden.

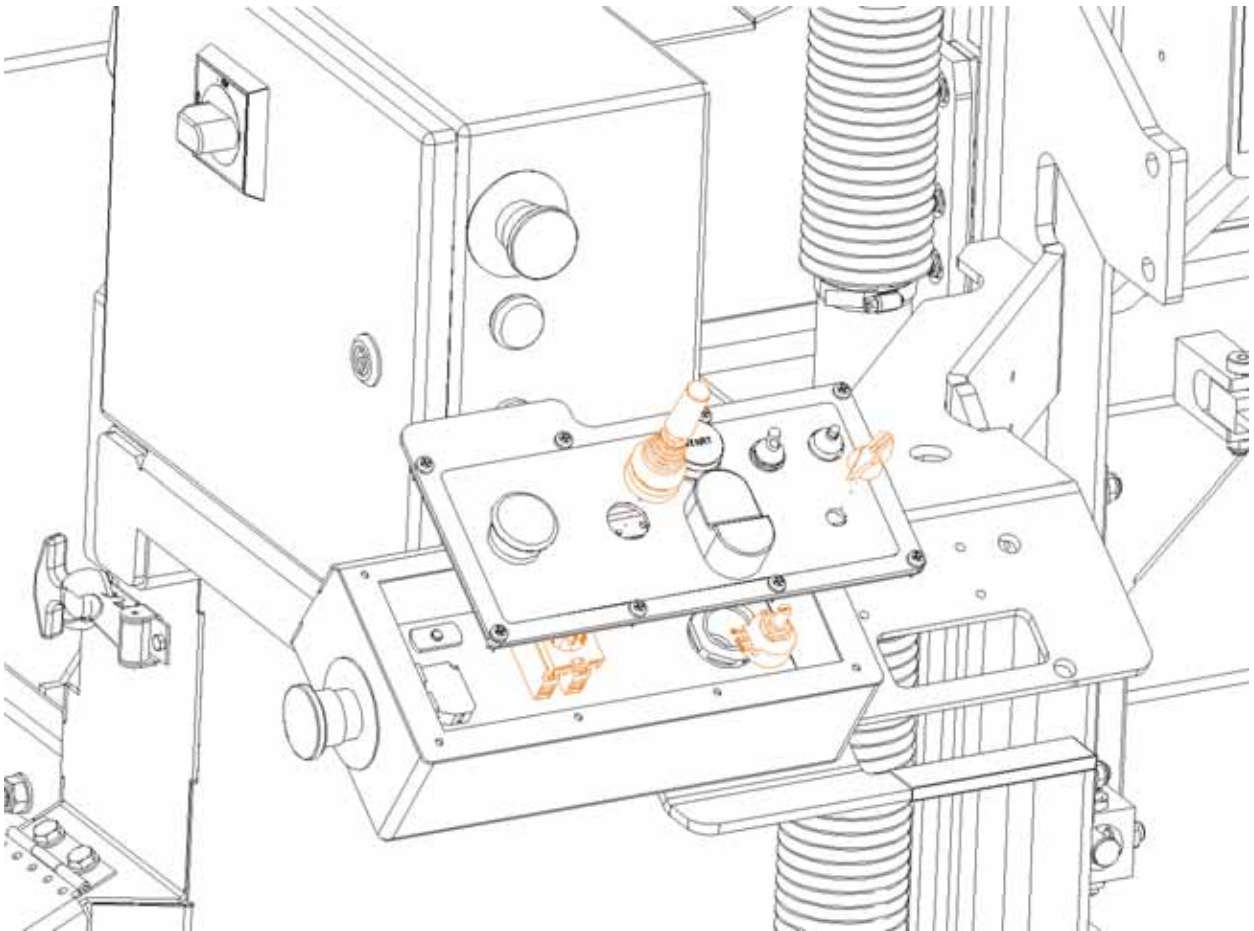

7. Die Vorschubstützbleche mit den Gummianschlägen (2) an den mittleren Bolzen (1) der Bettverlängerung montieren und die Spannschrauben (3) an den äußeren Bolzen. Die Feder am kurzen Spanner anbringen.

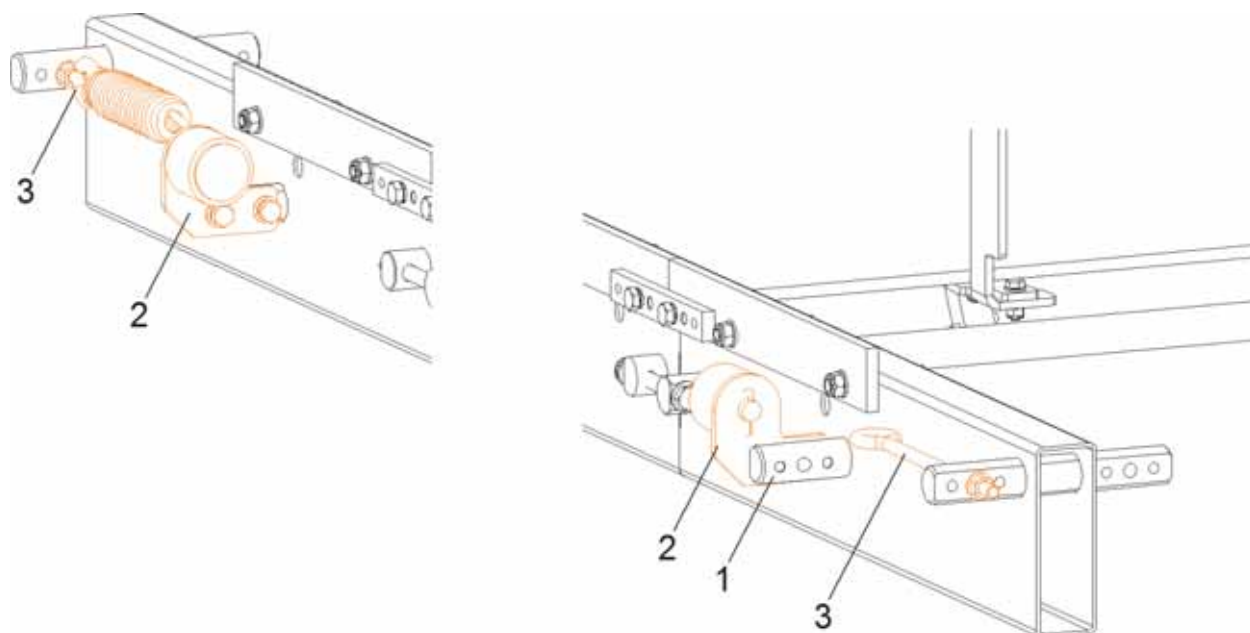

8. Das Getriebe mit 4 Schrauben befestigen.

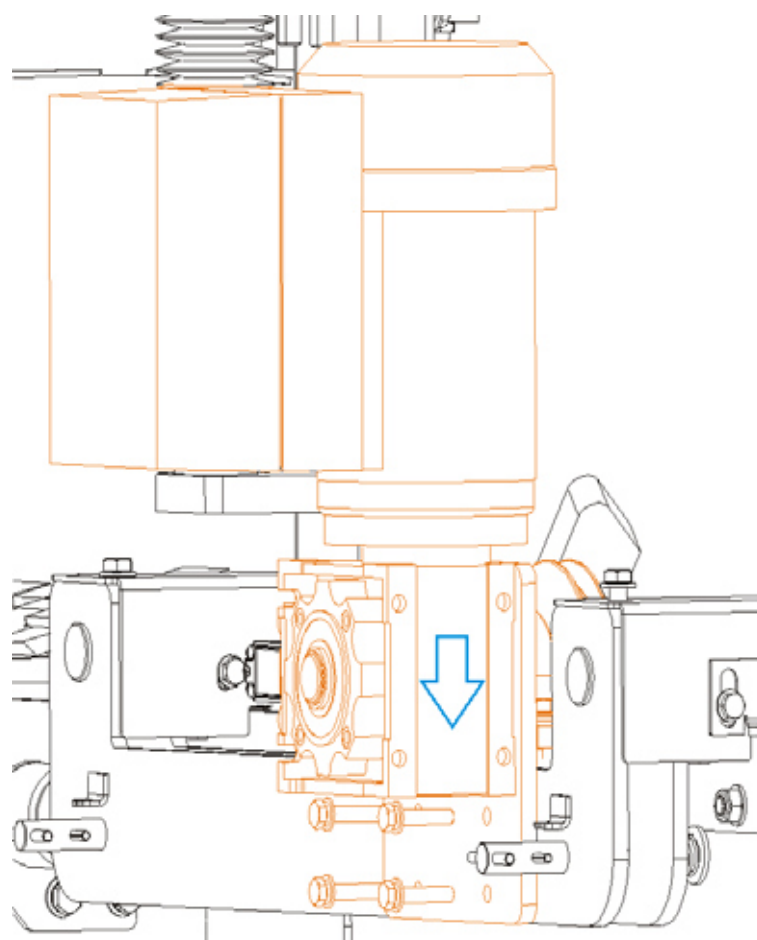

9. Vor dem Einlegen des Zugs müssen Stahlkappen auf die Enden aufgesetzt werden.
10. Den Zug einlegen und wie in der Abbildung unten über die Riemenscheiben führen und mit Klammer (1) sichern. Die Zugspannung so einstellen, dass die Abstände zwischen den

Federwicklungen 0,8-1,2 mm betragen.

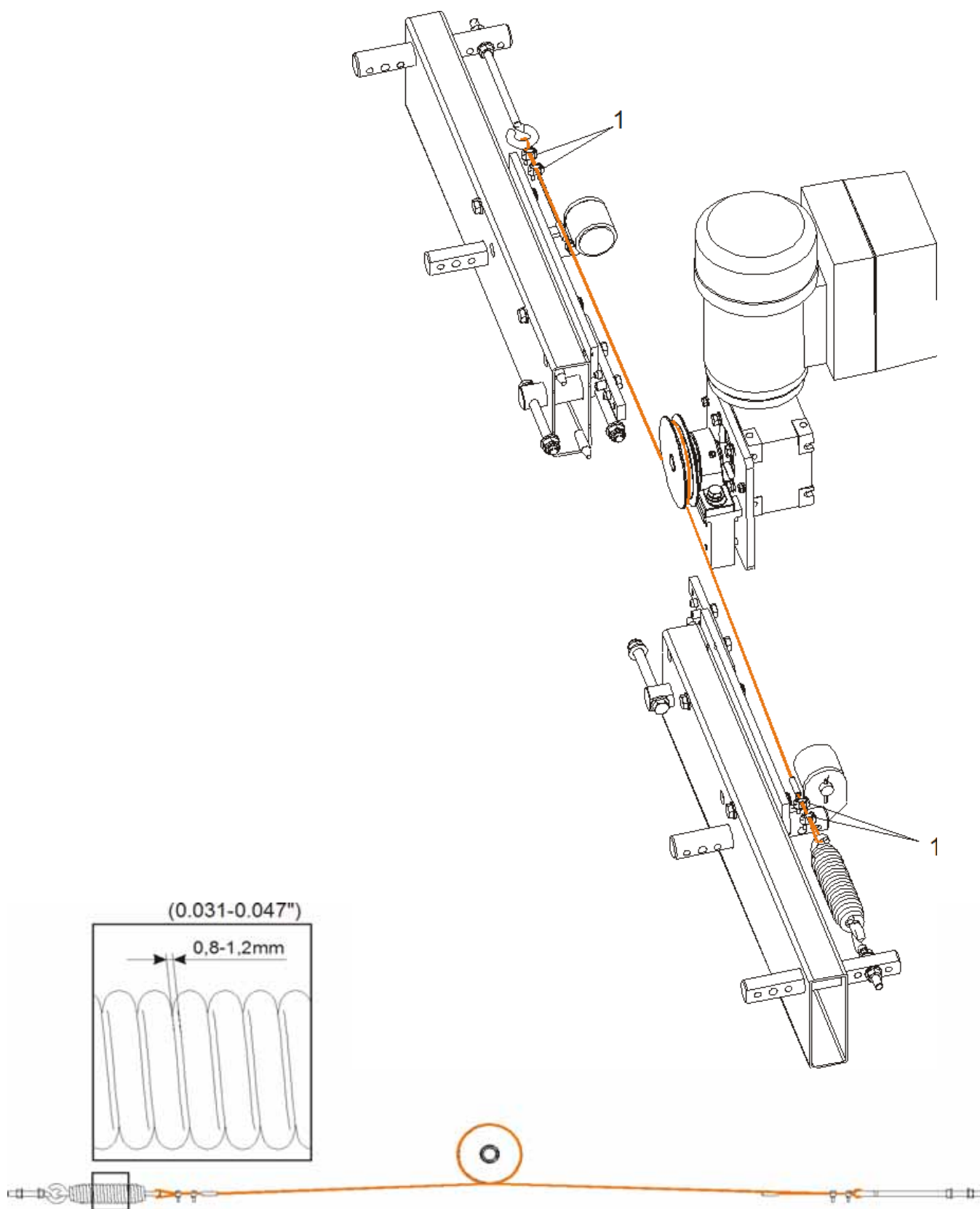

11. Die mittlere Schienenabdeckung mit Filzstreifen montieren. Die Filzstreifen in Öl tränken

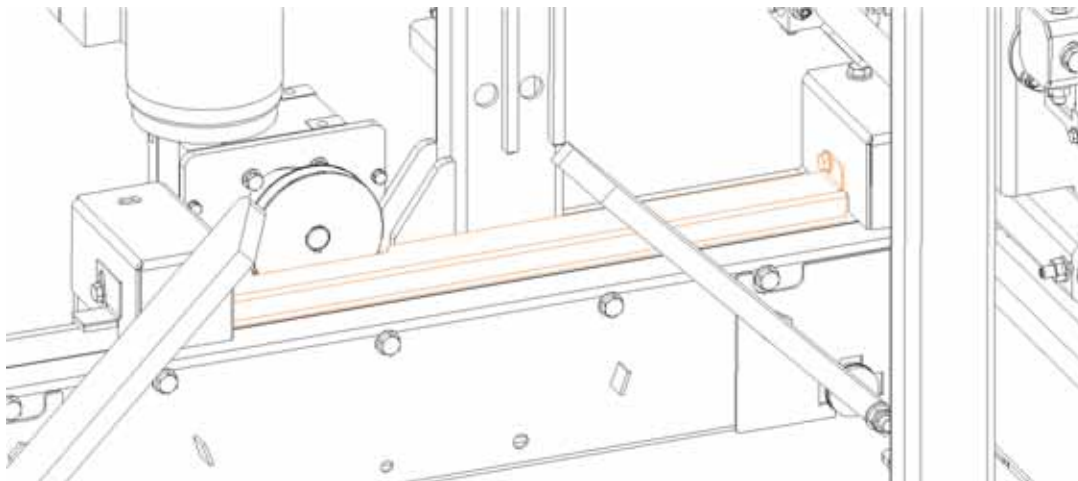

(WD-40).

12. Die vordere Abdeckung der Antriebsriemenscheibe montieren.

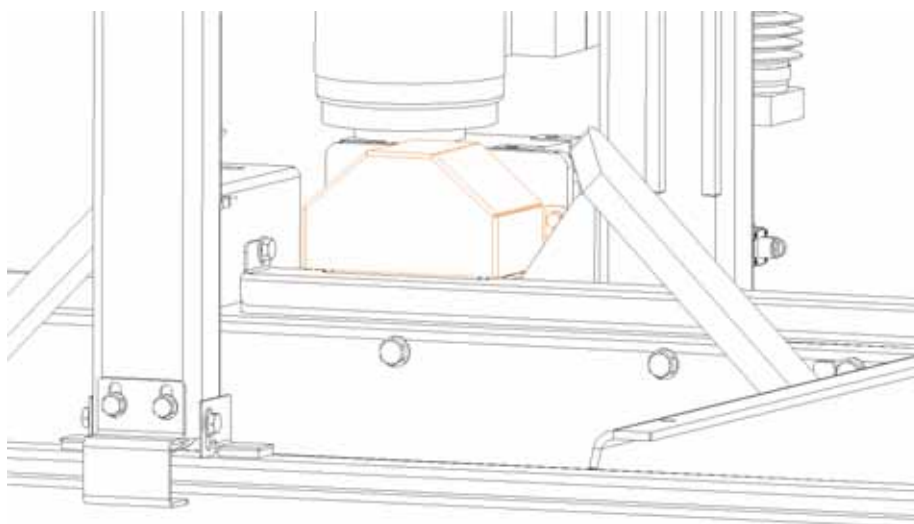



13. Die neue untere Schutzvorrichtung anbauen.

