

Form 211PL

LT15 Baugruppe elektrischer Vorschub (10/08/2022 - 02/02/2023)

Teile-Nr. 550647-M2/S3/S4

Baugruppe elektrischer Vorschub

1. Vor der Montage der Kette muss sichergestellt werden, dass der Vorschubmotor in der richtigen Position zum Getriebe montiert ist. Andernfalls muss der Motor gedreht werden, bis er in Betriebsstellung steht. Den Motor mit den Schrauben am Getriebe befestigen.

Den Gummianschlag mit den Halterungen an der Bettverlängerung montieren, siehe Abbildung unten.

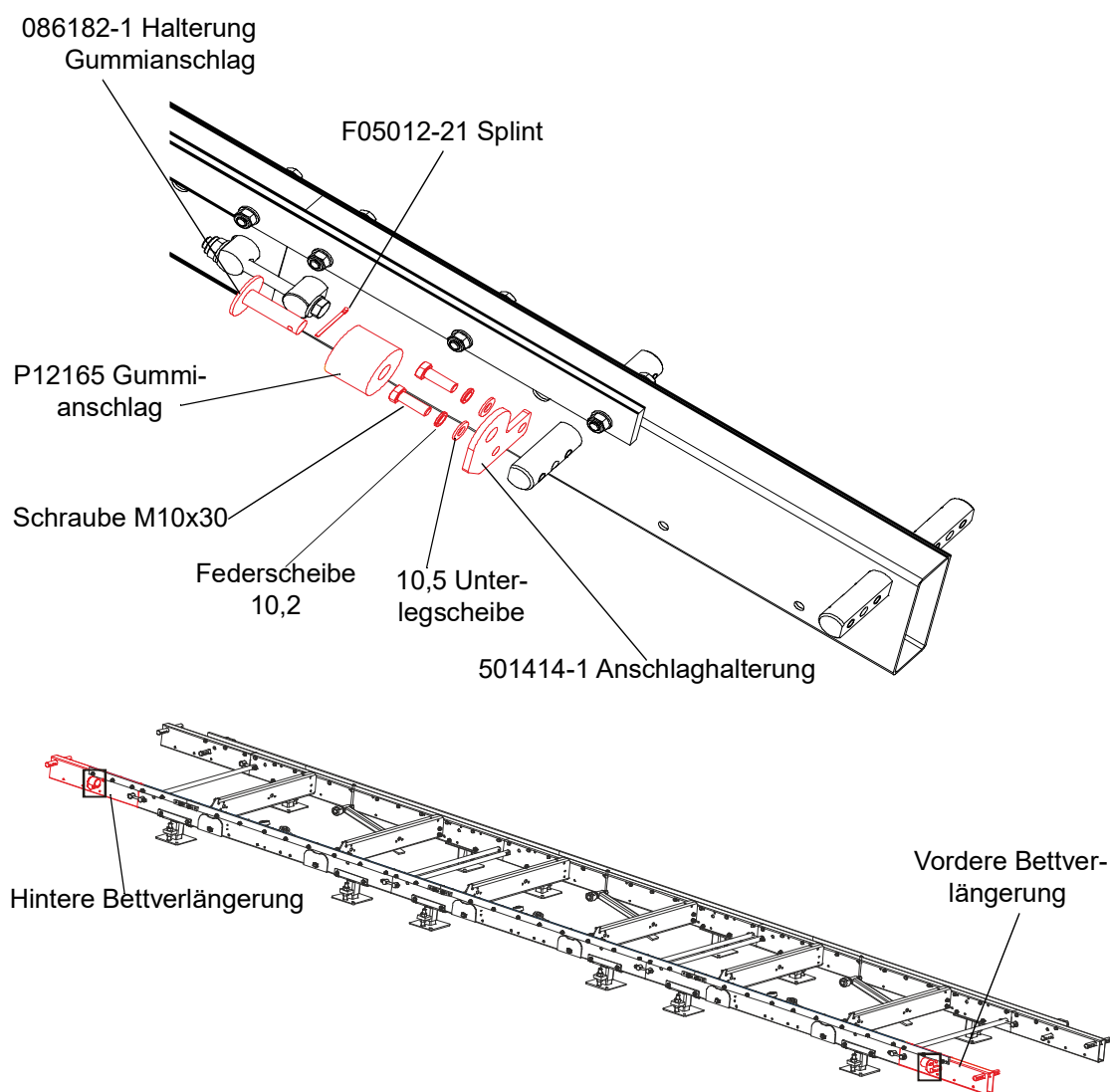

2. Die Teile 544321 und 544320 wie in der Abbildung an den Sägebetrahmen schrauben.

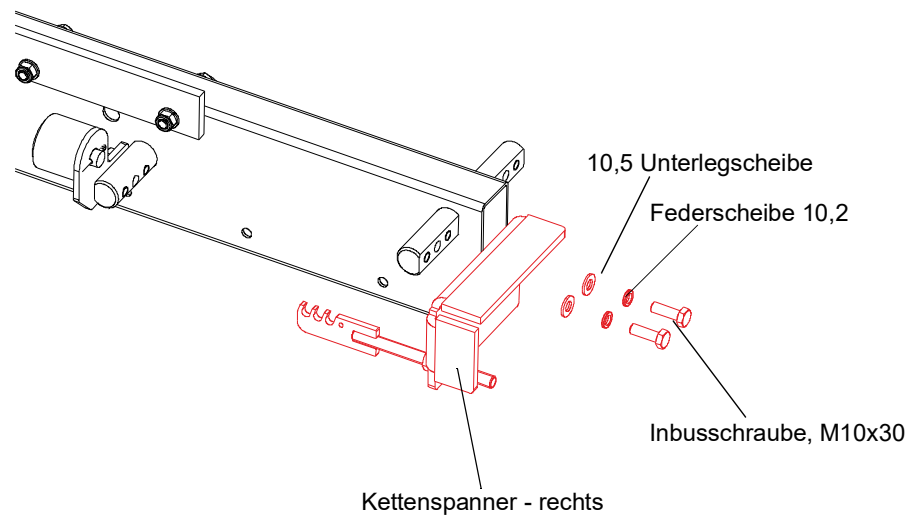

3. Die Montagehalterung (544313-1) an den Sägebetrahmen schrauben. Dazu die Schrauben F81002-141 und die Distanzstücke 556625-1 verwenden.

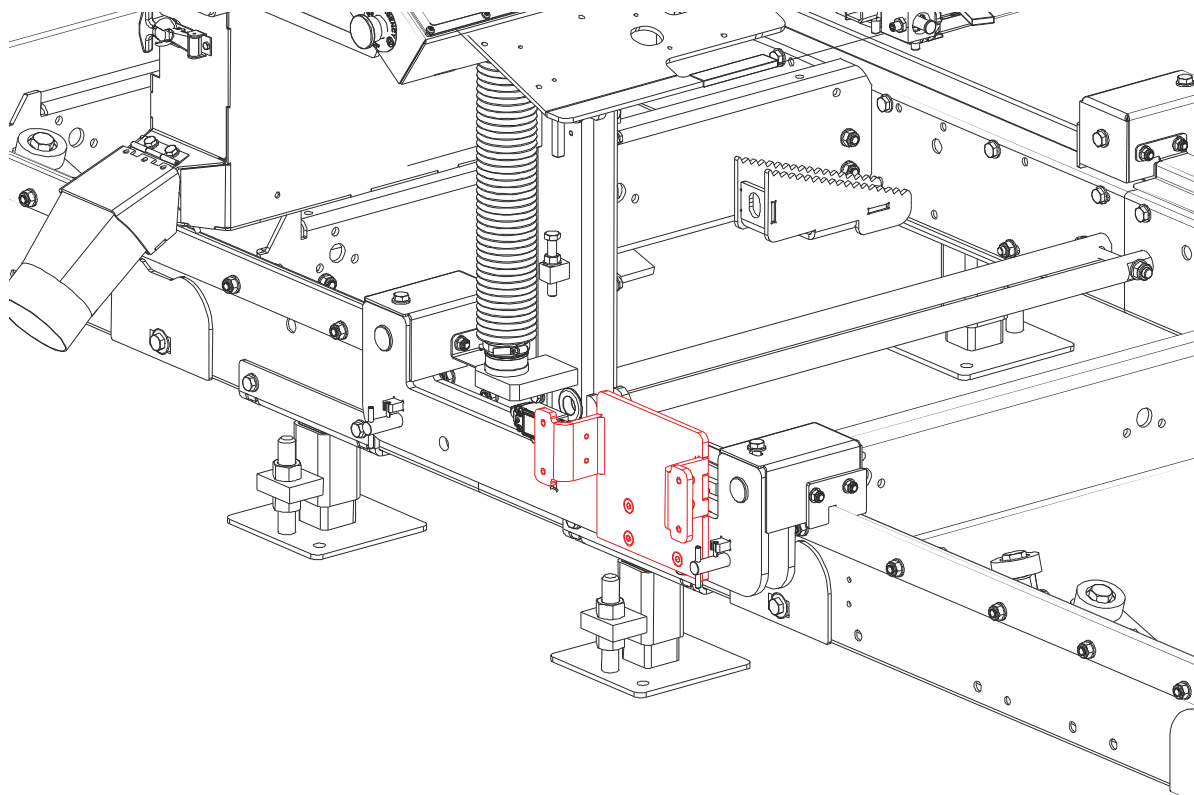

4. Das Blech 550433-1 an den Motor schrauben.

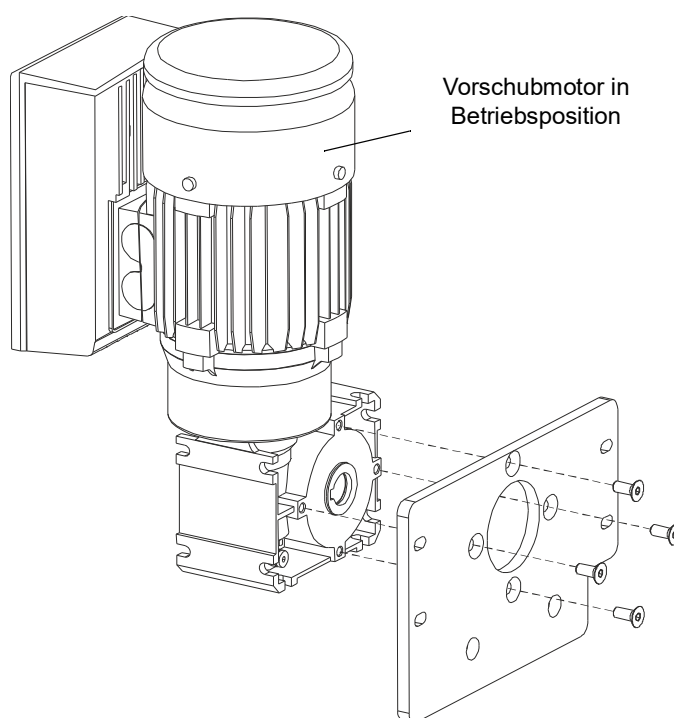

5. Die montierte Baugruppe an den Sägebettrahmen schrauben. Dazu die Schrauben F81002-5 wie in der Abbildung unten verwenden.

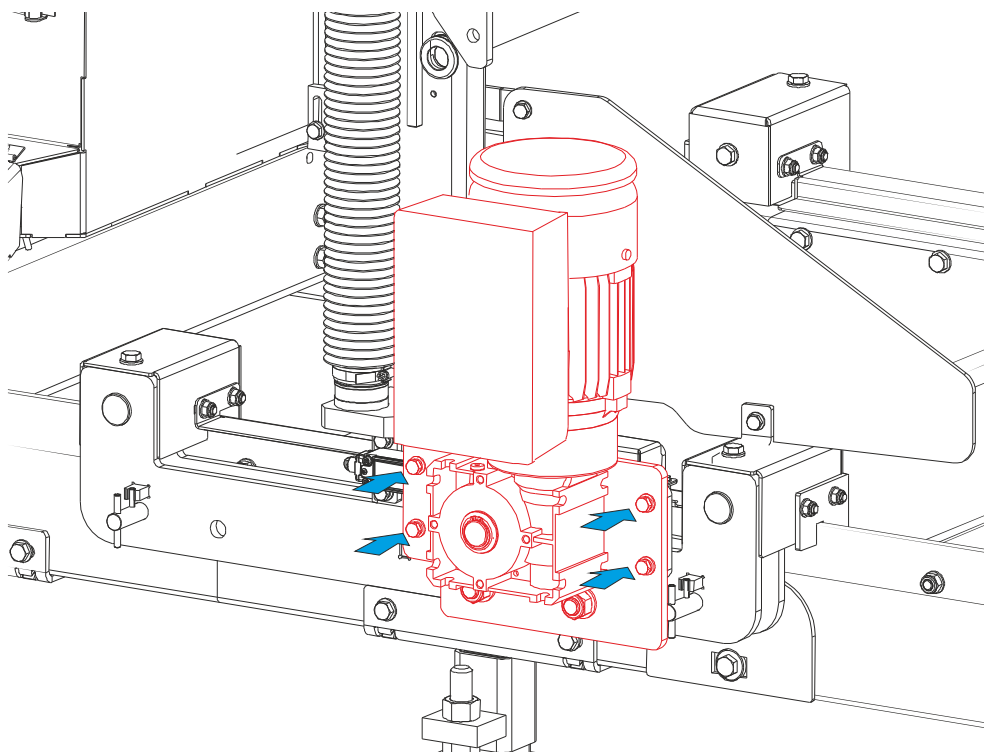

6. Die Kette wie in der Abbildung am Ende des Sägebettrahmens anbringen.

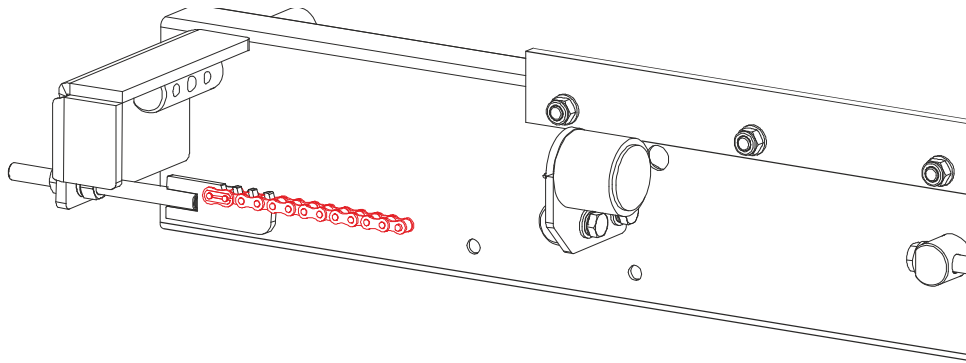

7. Die Kette wie in der Abbildung über die Kettenräder führen und am anderen Ende des Sägebetts anbringen.

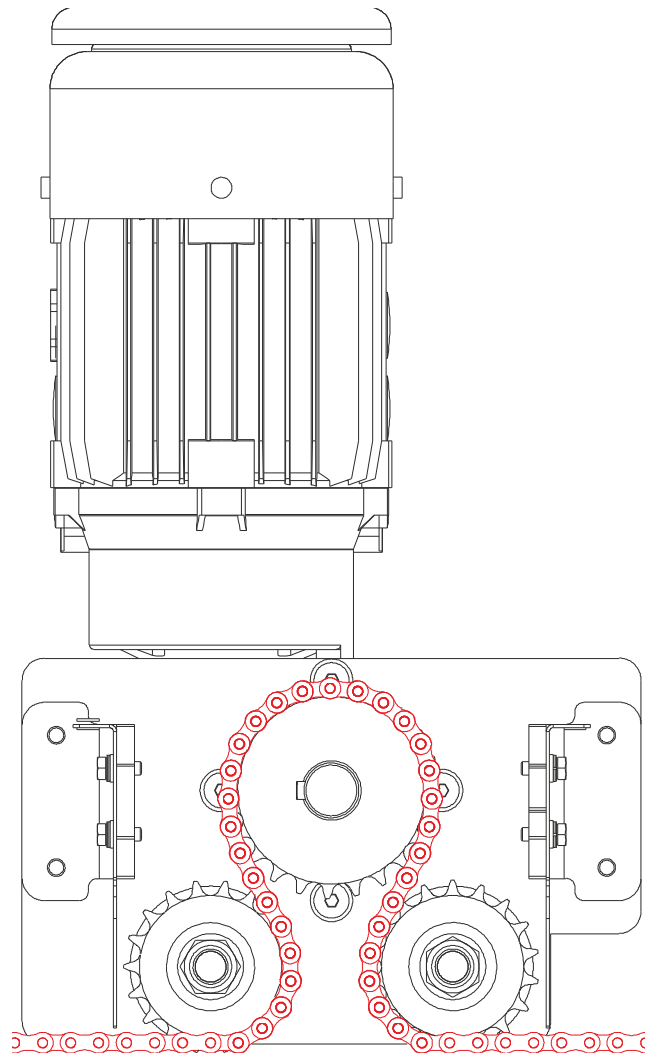

8. Die Kette an beiden Enden mit den Muttern spannen.

